

PROHLÁŠENÍ

O ROZDĚLENÍ PRÁVA K NEMOVITÉ VĚCI NA VLASTNICKÉ PRÁVO K JEDNOTKÁM
podle ustanovení § 1166 zákona č. 89/2012 Sb. (občanského zákoníku)
(dále jen „Prohlášení“)

Mgr. Monika Andresová
advokát
ev. č.: ČAK 17415

učiněné vlastníkem nemovité věci, kterým je:

Liberecké bytové družstvo Stadion

IČO: 25049593

se sídlem Jeronýmova 494/20, Liberec VII-Horní Růžodol, 460 07 Liberec
zastoupené Ing. Jiřím Halámkem, předsedou představenstva a
Antonínem Suchým, místopředsedou představenstva

(dále jen „Družstvo“ nebo „Vlastník“)

Článek I.

Údaje o pozemku, domu, obci a katastrálním území
§ 1166 odst. 1 písm. a) občanského zákoníku

1.1 Předmětem tohoto prohlášení je pozemek par. č. 316/9, jehož součástí je stavba č. p. 567, pozemek par. č. 316/10, jehož součástí je stavba č. p. 566, pozemek par. č. 316/11, jehož součástí je stavba č. p. 568 a pozemek par. č. 316/12, jehož součástí je stavba č. p. 569 (stavba č. p. 566, č. p. 567, č. p. 568 a č. p. 569 dále společně jen „Budova“ nebo „bytový dům“), vše zapsáno na LV č. 743 vedeném u Katastrálního úřadu pro Liberecký kraj, Katastrální pracoviště Liberec pro obec Liberec a k. ú. Horní Růžodol.

1.2 Budova obsahuje 150 jednotek – z toho 144 bytů a 6 nebytových prostorů. Budova má 1 podzemní podlaží a 7 nadzemních podlaží. Budova je rozdělena do čtyř částí – objektů, které jsou propojeny společnými prostory a označeny písmeny B, C, D, E. Objekt B a C má svůj vlastní vchod a objekt D a E mají vchod společný z ulice Jeronýmova v Liberci. Každá objekt je označena vlastním číslem popisným, a to následovně:

B..... 569
C.....568
D567
E566

1.3 Podlahová plocha bytů zahrnutých v jednotkách činí 5 677,2 m². Podlahová plocha nebytových prostor zahrnutých v jednotkách činí 953,1 m². Celková podlahová plocha bytů a nebytových prostor zahrnutých v jednotkách činí 6 630,3 m².

Článek II.

Údaje o jednotkách

pojmenování, označení a umístění jednotlivých bytů a nebytových prostor v jednotkách
s určením účelu užívání, velikost podílu na společných částech a
určením, které ze společných částí jsou vyhrazeny k výlučnému užívání vlastníku určité jednotky
§ 1166 odst. 1 písm. b) bod 1., 2. a 3. občanského zákoníku

2.1 Družstvo, jakožto výlučný vlastník nemovitých věcí specifikovaných blíže v čl. I odst. 1.1 tohoto Prohlášení (dále jen „nemovitá věc“) vymezuje jednotky takto:

Jednotky v 1. nadzemním podlaží:

- **Jednotka č. 567/101** - zahrnuje **nebytový prostor** o podlahové ploše **122,8 m²** jako prostorově oddělenou část bytového domu a **podíl** na společných částech o velikosti **1228/66303**.
- **Jednotka č. 567/102** - zahrnuje **nebytový prostor** o podlahové ploše **130 m²** jako prostorově oddělenou část bytového domu a **podíl** na společných částech o velikosti **1300/66303**.
- **Jednotka č. 568/101** - zahrnuje **nebytový prostor** o podlahové ploše **201,8 m²** jako prostorově oddělenou část bytového domu a **podíl** na společných částech o velikosti **2018/66303**.
- **Jednotka č. 568/102** - zahrnuje **nebytový prostor** o podlahové ploše **190,1 m²** jako prostorově oddělenou část bytového domu a **podíl** na společných částech o velikosti **1901/66303**.
- **Jednotka č. 569/101** - zahrnuje **nebytový prostor** o podlahové ploše **115,4 m²** jako prostorově oddělenou část bytového domu a **podíl** na společných částech o velikosti **1154/66303**.
- **Jednotka č. 569/102** - zahrnuje **nebytový prostor** o podlahové ploše **193 m²** jako prostorově oddělenou část bytového domu a **podíl** na společných částech o velikosti **1930/66303**.

Jednotky v 2. nadzemním podlaží:

- **Jednotka č. 566/1** - zahrnuje **byt** o podlahové ploše **30,5 m²** jako prostorově oddělenou část bytového domu, a **podíl** na společných částech o velikosti **305/66303**.

K jednotce patří právo výlučného užívání balkónu, který je přístupný pouze z bytu v jednotce.

- **Jednotka č. 566/2** - zahrnuje **byt** o podlahové ploše **29,8 m²** jako prostorově oddělenou část bytového domu a **podíl** na společných částech o velikosti **298/66303**.

K jednotce patří právo výlučného užívání balkónu, který je přístupný pouze z bytu v jednotce.

- **Jednotka č. 566/3** - zahrnuje **byt** o podlahové ploše **29,8 m²** jako prostorově oddělenou část bytového domu a **podíl** na společných částech o velikosti **298/66303**.

K jednotce patří právo výlučného užívání balkónu, který je přístupný pouze z bytu v jednotce.

- **Jednotka č. 566/4** - zahrnuje **byt** o podlahové ploše **29,8 m²** jako prostorově oddělenou část bytového domu a **podíl** na společných částech o velikosti **298/66303**.

K jednotce patří právo výlučného užívání balkónu, který je přístupný pouze z bytu v jednotce.

- **Jednotka č. 566/5** - zahrnuje **byt** o podlahové ploše **29,8 m²** jako prostorově oddělenou část bytového domu a **podíl** na společných částech o velikosti **298/66303**.

K jednotce patří právo výlučného užívání balkónu, který je přístupný pouze z bytu v jednotce.

- **Jednotka č. 566/6** - zahrnuje **byt** o podlahové ploše **30,5 m²** jako prostorově oddělenou část bytového domu a **podíl** na společných částech o velikosti **305/66303**.

K jednotce patří právo výlučného užívání balkónu, který je přístupný pouze z bytu v jednotce.

- **Jednotka č. 567/1** - zahrnuje **byt** o podlahové ploše **57,8 m²** jako prostorově oddělenou část bytového domu a **podíl** na společných částech o velikosti **578/66303**.

K jednotce patří právo výlučného užívání balkónu, který je přístupný pouze z bytu v jednotce.

- **Jednotka č. 567/2** - zahrnuje **byt** a podíl o velikosti **57,8 m²** jako prostorově oddělenou část bytového domu a **podíl** na společných částech o velikosti **578/66303**.

K jednotce patří právo výlučného užívání balkónu, který je přístupný pouze z bytu v jednotce.

- **Jednotka č. 567/3** - zahrnuje **byt** o podlahové ploše **57,8 m²** jako prostorově oddělenou část bytového domu a **podíl** na společných částech o velikosti **578/66303**.

K jednotce patří právo výlučného užívání balkónu, který je přístupný pouze z bytu v jednotce.

- **Jednotka č. 567/4** - zahrnuje **byt** o podlahové ploše **57,8 m²** jako prostorově oddělenou část bytového domu a **podíl** na společných částech o velikosti **578/66303**.

K jednotce patří právo výlučného užívání balkónu, který je přístupný pouze z bytu v jednotce.

- **Jednotka č. 568/1** - zahrnuje **byt** o podlahové ploše **30,5 m²** jako prostorově oddělenou část bytového domu a **podíl** na společných částech o velikosti **305/66303**.

K jednotce patří právo výlučného užívání balkónu, který je přístupný pouze z bytu v jednotce.

- **Jednotka č. 568/2** - zahrnuje **byt** o podlahové ploše **29,8 m²** jako prostorově oddělenou část bytového domu a **podíl** na společných částech o velikosti **298/66303**.

K jednotce patří právo výlučného užívání balkónu, který je přístupný pouze z bytu v jednotce.

- **Jednotka č. 568/3** - zahrnuje **byt** o podlahové ploše **57,8 m²** jako prostorově oddělenou část bytového domu a **podíl** na společných částech o velikosti **578/66303**.

K jednotce patří právo výlučného užívání balkónu, který je přístupný pouze z bytu v jednotce.

- **Jednotka č. 568/4** - zahrnuje **byt** o podlahové ploše **57,8 m²** jako prostorově oddělenou část bytového domu a **podíl** na společných částech o velikosti **578/66303**.

K jednotce patří právo výlučného užívání balkónu, který je přístupný pouze z bytu v jednotce.

- **Jednotka č. 568/5** - zahrnuje **byt** o podlahové ploše **29,8 m²** jako prostorově oddělenou část bytového domu a **podíl** na společných částech o velikosti **298/66303**.

K jednotce patří právo výlučného užívání balkónu, který je přístupný pouze z bytu v jednotce.

- **Jednotka č. 568/6** - zahrnuje **byt** o podlahové ploše **30,5 m²** jako prostorově oddělenou část bytového domu a **podíl** na společných částech o velikosti **305/66303**.

K jednotce patří právo výlučného užívání balkónu, který je přístupný pouze z bytu v jednotce.

- **Jednotka č. 569/1** - zahrnuje **byt** o podlahové ploše **57,8 m²** jako prostorově oddělenou část bytového domu a **podíl** na společných částech o velikosti **578/66303**.

K jednotce patří právo výlučného užívání balkónu, který je přístupný pouze z bytu v jednotce.

- **Jednotka č. 569/2** - zahrnuje **byt** o podlahové ploše **57,8 m²** jako prostorově oddělenou část bytového domu a **podíl** na společných částech o velikosti **578/66303**.

K jednotce patří právo výlučného užívání balkónu, který je přístupný pouze z bytu v jednotce.

- **Jednotka č. 569/3** - zahrnuje **byt** o podlahové ploše **30,5 m²** jako prostorově oddělenou část bytového domu a **podíl** na společných částech o velikosti **305/66303**.

K jednotce patří právo výlučného užívání balkónu, který je přístupný pouze z bytu v jednotce.

- **Jednotka č. 569/4** - zahrnuje **byt** o podlahové ploše **30,5 m²** jako prostorově oddělenou část bytového domu a **podíl** na společných částech o velikosti **305/66303**.

K jednotce patří právo výlučného užívání balkónu, který je přístupný pouze z bytu v jednotce.

- **Jednotka č. 569/5** - zahrnuje **byt** o podlahové ploše **30,5 m²** jako prostorově oddělenou část bytového domu a **podíl** na společných částech o velikosti **305/66303**.

K jednotce patří právo výlučného užívání balkónu, který je přístupný pouze z bytu v jednotce.

- **Jednotka č. 569/6** - zahrnuje **byt** o podlahové ploše **30,5 m²** jako prostorově oddělenou část bytového domu a **podíl** na společných částech o velikosti **305/66303**.

K jednotce patří právo výlučného užívání balkónu, který je přístupný pouze z bytu v jednotce.

- **Jednotka č. 569/7** - zahrnuje **byt** o podlahové ploše **30,5 m²** jako prostorově oddělenou část bytového domu a **podíl** na společných částech o velikosti **305/66303**.

K jednotce patří právo výlučného užívání balkónu, který je přístupný pouze z bytu v jednotce.

- **Jednotka č. 569/8** - zahrnuje **byt** o podlahové ploše **30,5 m²** jako prostorově oddělenou část bytového domu a **podíl** na společných částech o velikosti **305/66303**.

K jednotce patří právo výlučného užívání balkónu, který je přístupný pouze z bytu v jednotce.

Jednotky v 3. nadzemním podlaží:

- **Jednotka č. 566/7** - zahrnuje **byt** o podlahové ploše **30,5 m²** jako prostorově oddělenou část bytového domu a **podíl** na společných částech o velikosti **305/66303**.

K jednotce patří právo výlučného užívání balkónu, který je přístupný pouze z bytu v jednotce.

- **Jednotka č. 566/8** - zahrnuje **byt** o podlahové ploše **29,8 m²** jako prostorově oddělenou část bytového domu a **podíl** na společných částech o velikosti **298/66303**.

K jednotce patří právo výlučného užívání balkónu, který je přístupný pouze z bytu v jednotce.

- **Jednotka č. 566/9** - zahrnuje **byt** o podlahové ploše **29,8 m²** jako prostorově oddělenou část bytového domu a **podíl** na společných částech o velikosti **298/66303**.

K jednotce patří právo výlučného užívání balkónu, který je přístupný pouze z bytu v jednotce.

- **Jednotka č. 566/10** - zahrnuje **byt** o podlahové ploše **29,8 m²** jako prostorově oddělenou část bytového domu a **podíl** na společných částech o velikosti **298/66303**.

K jednotce patří právo výlučného užívání balkónu, který je přístupný pouze z bytu v jednotce.

- **Jednotka č. 566/11** - zahrnuje **byt** o podlahové ploše **29,8 m²** jako prostorově oddělenou část bytového domu a **podíl** na společných částech o velikosti **298/66303**.

K jednotce patří právo výlučného užívání balkónu, který je přístupný pouze z bytu v jednotce.

- **Jednotka č. 566/12** - zahrnuje **byt** o podlahové ploše **30,5 m²** jako prostorově oddělenou část bytového domu a **podíl** na společných částech o velikosti **305/66303**.

K jednotce patří právo výlučného užívání balkónu, který je přístupný pouze z bytu v jednotce.

- **Jednotka č. 567/5** - zahrnuje **byt** o podlahové ploše **57,8 m²** jako prostorově oddělenou část bytového domu a **podíl** na společných částech o velikosti **578/66303**.

K jednotce patří právo výlučného užívání balkónu, který je přístupný pouze z bytu v jednotce.

- **Jednotka č. 567/6** - zahrnuje **byt** o podlahové ploše **57,8 m²** jako prostorově oddělenou část bytového domu a **podíl** na společných částech o velikosti **578/66303**.

K jednotce patří právo výlučného užívání balkónu, který je přístupný pouze z bytu v jednotce.

- **Jednotka č. 567/7** - zahrnuje **byt** o podlahové ploše **57,8 m²** jako prostorově oddělenou část bytového domu a **podíl** na společných částech o velikosti **578/66303**.

K jednotce patří právo výlučného užívání balkónu, který je přístupný pouze z bytu v jednotce.

- **Jednotka č. 567/8** - zahrnuje **byt** o podlahové ploše **57,8 m²** jako prostorově oddělenou část bytového domu a **podíl** na společných částech o velikosti **578/66303**.

K jednotce patří právo výlučného užívání balkónu, který je přístupný pouze z bytu v jednotce.

- **Jednotka č. 568/7** - zahrnuje **byt** o podlahové ploše **30,5 m²** jako prostorově oddělenou část bytového domu a **podíl** na společných částech o velikosti **305/66303**.

K jednotce patří právo výlučného užívání balkónu, který je přístupný pouze z bytu v jednotce.

- **Jednotka č. 568/8** - zahrnuje **byt** o podlahové ploše **29,8 m²** jako prostorově oddělenou část bytového domu a **podíl** na společných částech o velikosti **298/66303**.

K jednotce patří právo výlučného užívání balkónu, který je přístupný pouze z bytu v jednotce.

- **Jednotka č. 568/9** - zahrnuje **byt** o podlahové ploše **57,8 m²** jako prostorově oddělenou část bytového domu a **podíl** na společných částech o velikosti **578/66303**.

K jednotce patří právo výlučného užívání balkónu, který je přístupný pouze z bytu v jednotce.

- **Jednotka č. 568/10** - zahrnuje **byt** o podlahové ploše **57,8 m²** jako prostorově oddělenou část bytového domu a **podíl** na společných částech o velikosti **578/66303**.

K jednotce patří právo výlučného užívání balkónu, který je přístupný pouze z bytu v jednotce.

- **Jednotka č. 568/11** - zahrnuje **byt** o podlahové ploše **29,8 m²** jako prostorově oddělenou část bytového domu a **podíl** na společných částech o velikosti **298/66303**.

K jednotce patří právo výlučného užívání balkónu, který je přístupný pouze z bytu v jednotce.

- **Jednotka č. 568/12** - zahrnuje **byt** o podlahové ploše **30,5 m²** jako prostorově oddělenou část bytového domu a **podíl** na společných částech o velikosti **305/66303**.

K jednotce patří právo výlučného užívání balkónu, který je přístupný pouze z bytu v jednotce.

- **Jednotka č. 569/9** - zahrnuje **byt** o podlahové ploše **57,8 m²** jako prostorově oddělenou část bytového domu a **podíl** na společných částech o velikosti **578/66303**.

K jednotce patří právo výlučného užívání balkónu, který je přístupný pouze z bytu v jednotce.

- **Jednotka č. 569/10** - zahrnuje **byt** o podlahové ploše **57,8 m²** jako prostorově oddělenou část bytového domu a **podíl** na společných částech o velikosti **578/66303**.

K jednotce patří právo výlučného užívání balkónu, který je přístupný pouze z bytu v jednotce.

- **Jednotka č. 569/11** - zahrnuje **byt** o podlahové ploše **30,5 m²** jako prostorově oddělenou část bytového domu a **podíl** na společných částech o velikosti **305/66303**.

K jednotce patří právo výlučného užívání balkónu, který je přístupný pouze z bytu v jednotce.

- **Jednotka č. 569/12** - zahrnuje **byt** o podlahové ploše **30,5 m²** jako prostorově oddělenou část bytového domu a **podíl** na společných částech o velikosti **305/66303**.

K jednotce patří právo výlučného užívání balkónu, který je přístupný pouze z bytu v jednotce.

- **Jednotka č. 569/13** - zahrnuje **byt** o podlahové ploše **30,5 m²** jako prostorově oddělenou část bytového domu a **podíl** na společných částech o velikosti **305/66303**.

K jednotce patří právo výlučného užívání balkónu, který je přístupný pouze z bytu v jednotce.

- **Jednotka č. 569/14** - zahrnuje **byt** o podlahové ploše **30,5 m²** jako prostorově oddělenou část bytového domu a **podíl** na společných částech o velikosti **305/66303**.

K jednotce patří právo výlučného užívání balkónu, který je přístupný pouze z bytu v jednotce.

- **Jednotka č. 569/15** - zahrnuje **byt** o podlahové ploše **30,5 m²** jako prostorově oddělenou část bytového domu a **podíl** na společných částech o velikosti **305/66303**.

K jednotce patří právo výlučného užívání balkónu, který je přístupný pouze z bytu v jednotce.

- **Jednotka č. 569/16** - zahrnuje **byt** o podlahové ploše **30,5 m²** jako prostorově oddělenou část bytového domu a **podíl** na společných částech o velikosti **305/66303**.

K jednotce patří právo výlučného užívání balkónu, který je přístupný pouze z bytu v jednotce.

Jednotky v 4. nadzemním podlaží:

- **Jednotka č. 566/13** - zahrnuje **byt** o podlahové ploše **30,5 m²** jako prostorově oddělenou část bytového domu a **podíl** na společných částech o velikosti **305/66303**.

K jednotce patří právo výlučného užívání balkónu, který je přístupný pouze z bytu v jednotce.

- **Jednotka č. 566/14** - zahrnuje **byt** o podlahové ploše **29,8 m²** jako prostorově oddělenou část bytového domu a **podíl** na společných částech o velikosti **298/66303**.

K jednotce patří právo výlučného užívání balkónu, který je přístupný pouze z bytu v jednotce.

- **Jednotka č. 566/15** - zahrnuje **byt** o podlahové ploše **29,8 m²** jako prostorově oddělenou část bytového domu a **podíl** na společných částech o velikosti **298/66303**.

K jednotce patří právo výlučného užívání balkónu, který je přístupný pouze z bytu v jednotce.

- **Jednotka č. 566/16** - zahrnuje **byt** o podlahové ploše **29,8 m²** jako prostorově oddělenou část bytového domu a **podíl** na společných částech o velikosti **298/66303**.

K jednotce patří právo výlučného užívání balkónu, který je přístupný pouze z bytu v jednotce.

- **Jednotka č. 566/17** - zahrnuje **byt** o podlahové ploše **29,8 m²** jako prostorově oddělenou část bytového domu a **podíl** na společných částech o velikosti **298/66303**.

K jednotce patří právo výlučného užívání balkónu, který je přístupný pouze z bytu v jednotce.

- **Jednotka č. 566/18** - zahrnuje **byt** o podlahové ploše **30,5 m²** jako prostorově oddělenou část bytového domu a **podíl** na společných částech o velikosti **305/66303**.

K jednotce patří právo výlučného užívání balkónu, který je přístupný pouze z bytu v jednotce.

- **Jednotka č. 567/9** - zahrnuje **byt** o podlahové ploše **57,8 m²** jako prostorově oddělenou část bytového domu a **podíl** na společných částech o velikosti **578/66303**.

K jednotce patří právo výlučného užívání balkónu, který je přístupný pouze z bytu v jednotce.

- **Jednotka č. 567/10** - zahrnuje **byt** o podlahové ploše **57,8 m²** jako prostorově oddělenou část bytového domu a **podíl** na společných částech o velikosti **578/66303**.

K jednotce patří právo výlučného užívání balkónu, který je přístupný pouze z bytu v jednotce.

- **Jednotka č. 567/11** - zahrnuje **byt** o podlahové ploše **57,8 m²** jako prostorově oddělenou část bytového domu a **podíl** na společných částech o velikosti **578/66303**.

K jednotce patří právo výlučného užívání balkónu, který je přístupný pouze z bytu v jednotce.

- **Jednotka č. 567/12** - zahrnuje **byt** o podlahové ploše **57,8 m²** jako prostorově oddělenou část bytového domu a **podíl** na společných částech o velikosti **578/66303**.

K jednotce patří právo výlučného užívání balkónu, který je přístupný pouze z bytu v jednotce.

- **Jednotka č. 568/13** - zahrnuje **byt** o podlahové ploše **30,5 m²** jako prostorově oddělenou část bytového domu a **podíl** na společných částech o velikosti **305/66303**.

K jednotce patří právo výlučného užívání balkónu, který je přístupný pouze z bytu v jednotce.

- **Jednotka č. 568/14** - zahrnuje **byt** o podlahové ploše **29,8 m²** jako prostorově oddělenou část bytového domu, a **podíl** na společných částech o velikosti **298/66303**.

K jednotce patří právo výlučného užívání balkónu, který je přístupný pouze z bytu v jednotce.

- **Jednotka č. 568/15** - zahrnuje **byt** o podlahové ploše **57,8 m²** jako prostorově oddělenou část bytového domu a **podíl** na společných částech o velikosti **578/66303**.

K jednotce patří právo výlučného užívání balkónu, který je přístupný pouze z bytu v jednotce.

- **Jednotka č. 568/16** - zahrnuje **byt** o podlahové ploše **57,8 m²** jako prostorově oddělenou část bytového domu a **podíl** na společných částech o velikosti **578/66303**.

K jednotce patří právo výlučného užívání balkónu, který je přístupný pouze z bytu v jednotce.

- **Jednotka č. 568/17** - zahrnuje **byt** o podlahové ploše **29,8 m²** jako prostorově oddělenou část bytového domu a **podíl** na společných částech o velikosti **298/66303**.

K jednotce patří právo výlučného užívání balkónu, který je přístupný pouze z bytu v jednotce.

- **Jednotka č. 568/18** - zahrnuje **byt** o podlahové ploše **30,5 m²** jako prostorově oddělenou část bytového domu a **podíl** na společných částech o velikosti **305/66303**.

K jednotce patří právo výlučného užívání balkónu, který je přístupný pouze z bytu v jednotce.

- **Jednotka č. 569/17** - zahrnuje **byt** o podlahové ploše **57,8 m²** jako prostorově oddělenou část bytového domu a **podíl** na společných částech o velikosti **578/66303**.

K jednotce patří právo výlučného užívání balkónu, který je přístupný pouze z bytu v jednotce.

- **Jednotka č. 569/18** - zahrnuje **byt** o podlahové ploše **57,8 m²** jako prostorově oddělenou část bytového domu a **podíl** na společných částech o velikosti **578/66303**.

K jednotce patří právo výlučného užívání balkónu, který je přístupný pouze z bytu v jednotce.

- **Jednotka č. 569/19** - zahrnuje **byt** o podlahové ploše **30,5 m²** jako prostorově oddělenou část bytového domu a **podíl** na společných částech o velikosti **305/66303**.

K jednotce patří právo výlučného užívání balkónu, který je přístupný pouze z bytu v jednotce.

- **Jednotka č. 569/20** - zahrnuje **byt** o podlahové ploše **30,5 m²** jako prostorově oddělenou část bytového domu a **podíl** na společných částech o velikosti **305/66303**.

K jednotce patří právo výlučného užívání balkónu, který je přístupný pouze z bytu v jednotce.

- **Jednotka č. 569/21** - zahrnuje **byt** o podlahové ploše **30,5 m²** jako prostorově oddělenou část bytového domu a **podíl** na společných částech o velikosti **305/66303**.

K jednotce patří právo výlučného užívání balkónu, který je přístupný pouze z bytu v jednotce.

- **Jednotka č. 569/22** - zahrnuje **byt** o podlahové ploše **30,5 m²** jako prostorově oddělenou část bytového domu a **podíl** na společných částech o velikosti **305/66303**.

K jednotce patří právo výlučného užívání balkónu, který je přístupný pouze z bytu v jednotce.

- **Jednotka č. 569/23** - zahrnuje **byt** o podlahové ploše **30,5 m²** jako prostorově oddělenou část bytového domu a **podíl** na společných částech o velikosti **305/66303**.

K jednotce patří právo výlučného užívání balkónu, který je přístupný pouze z bytu v jednotce.

- **Jednotka č. 569/24** - zahrnuje **byt** o podlahové ploše **30,5 m²** jako prostorově oddělenou část bytového domu a **podíl** na společných částech o velikosti **305/66303**.

K jednotce patří právo výlučného užívání balkónu, který je přístupný pouze z bytu v jednotce.

Jednotky v 5. nadzemním podlaží:

- **Jednotka č. 566/19** - zahrnuje **byt** o podlahové ploše **30,5 m²** jako prostorově oddělenou část bytového domu a **podíl** na společných částech o velikosti **305/66303**.

K jednotce patří právo výlučného užívání balkónu, který je přístupný pouze z bytu v jednotce.

- **Jednotka č. 566/20** - zahrnuje **byt** o podlahové ploše **29,8 m²** jako prostorově oddělenou část bytového domu a **podíl** na společných částech o velikosti **298/66303**.

K jednotce patří právo výlučného užívání balkónu, který je přístupný pouze z bytu v jednotce.

- **Jednotka č. 566/21** - zahrnuje **byt** o podlahové ploše **29,8 m²** jako prostorově oddělenou část bytového domu a **podíl** na společných částech o velikosti **298/66303**.

K jednotce patří právo výlučného užívání balkónu, který je přístupný pouze z bytu v jednotce.

- **Jednotka č. 566/22** - zahrnuje **byt** o podlahové ploše **29,8 m²** jako prostorově oddělenou část bytového domu a **podíl** na společných částech o velikosti **298/66303**.

K jednotce patří právo výlučného užívání balkónu, který je přístupný pouze z bytu v jednotce.

- **Jednotka č. 566/23** - zahrnuje **byt** o podlahové ploše **29,8 m²** jako prostorově oddělenou část bytového domu a **podíl** na společných částech o velikosti **298/66303**.

K jednotce patří právo výlučného užívání balkónu, který je přístupný pouze z bytu v jednotce.

- **Jednotka č. 566/24** - zahrnuje **byt** o podlahové ploše **30,5 m²** jako prostorově oddělenou část bytového domu a **podíl** na společných částech o velikosti **305/66303**.

K jednotce patří právo výlučného užívání balkónu, který je přístupný pouze z bytu v jednotce.

- **Jednotka č. 567/13** - zahrnuje **byt** o podlahové ploše **57,8 m²** jako prostorově oddělenou část bytového domu a **podíl** na společných částech o velikosti **578/66303**.

K jednotce patří právo výlučného užívání balkónu, který je přístupný pouze z bytu v jednotce.

- **Jednotka č. 567/14** - zahrnuje **byt** o podlahové ploše **57,8 m²** jako prostorově oddělenou část bytového domu a **podíl** na společných částech o velikosti **578/66303**.

K jednotce patří právo výlučného užívání balkónu, který je přístupný pouze z bytu v jednotce.

- **Jednotka č. 567/15** - zahrnuje **byt** o podlahové ploše **57,8 m²** jako prostorově oddělenou část bytového domu a **podíl** na společných částech o velikosti **578/66303**.

K jednotce patří právo výlučného užívání balkónu, který je přístupný pouze z bytu v jednotce.

- **Jednotka č. 567/16** - zahrnuje **byt** o podlahové ploše **57,8 m²** jako prostorově oddělenou část bytového domu a **podíl** na společných částech o velikosti **578/66303**.

K jednotce patří právo výlučného užívání balkónu, který je přístupný pouze z bytu v jednotce.

- **Jednotka č. 568/19** - zahrnuje **byt** o podlahové ploše **30,5 m²** jako prostorově oddělenou část bytového domu a **podíl** na společných částech o velikosti **305/66303**.

K jednotce patří právo výlučného užívání balkónu, který je přístupný pouze z bytu v jednotce.

- **Jednotka č. 568/20** - zahrnuje **byt** o podlahové ploše **29,8 m²** jako prostorově oddělenou část bytového domu a **podíl** na společných částech o velikosti **298/66303**.

K jednotce patří právo výlučného užívání balkónu, který je přístupný pouze z bytu v jednotce.

- **Jednotka č. 568/21** - zahrnuje **byt** o podlahové ploše **57,8 m²** jako prostorově oddělenou část bytového domu a **podíl** na společných částech o velikosti **578/66303**.

K jednotce patří právo výlučného užívání balkónu, který je přístupný pouze z bytu v jednotce.

- **Jednotka č. 568/22** - zahrnuje **byt** o podlahové ploše **57,8 m²** jako prostorově oddělenou část bytového domu a **podíl** na společných částech o velikosti **578/66303**.

K jednotce patří právo výlučného užívání balkónu, který je přístupný pouze z bytu v jednotce.

- **Jednotka č. 568/23** - zahrnuje **byt** o podlahové ploše **29,8 m²** jako prostorově oddělenou část bytového domu a **podíl** na společných částech o velikosti **298/66303**.

K jednotce patří právo výlučného užívání balkónu, který je přístupný pouze z bytu v jednotce.

- **Jednotka č. 568/24** - zahrnuje **byt** o podlahové ploše **30,5 m²** jako prostorově oddělenou část bytového domu a **podíl** na společných částech o velikosti **305/66303**.

K jednotce patří právo výlučného užívání balkónu, který je přístupný pouze z bytu v jednotce.

- **Jednotka č. 569/25** - zahrnuje **byt** o podlahové ploše **57,8 m²** jako prostorově oddělenou část bytového domu a **podíl** na společných částech o velikosti **578/66303**.

K jednotce patří právo výlučného užívání balkónu, který je přístupný pouze z bytu v jednotce.

- **Jednotka č. 569/26** - zahrnuje **byt** o podlahové ploše **57,8 m²** jako prostorově oddělenou část bytového domu a **podíl** na společných částech o velikosti **578/66303**.

K jednotce patří právo výlučného užívání balkónu, který je přístupný pouze z bytu v jednotce.

- **Jednotka č. 569/27** - zahrnuje **byt** o podlahové ploše **30,5 m²** jako prostorově oddělenou část bytového domu a **podíl** na společných částech o velikosti **305/66303**.

K jednotce patří právo výlučného užívání balkónu, který je přístupný pouze z bytu v jednotce.

- **Jednotka č. 569/28** - zahrnuje **byt** o podlahové ploše **30,5 m²** jako prostorově oddělenou část bytového domu a **podíl** na společných částech o velikosti **305/66303**.

K jednotce patří právo výlučného užívání balkónu, který je přístupný pouze z bytu v jednotce.

- **Jednotka č. 569/29** - zahrnuje **byt** o podlahové ploše **30,5 m²** jako prostorově oddělenou část bytového domu a **podíl** na společných částech o velikosti **305/66303**.

K jednotce patří právo výlučného užívání balkónu, který je přístupný pouze z bytu v jednotce.

- **Jednotka č. 569/30** - zahrnuje **byt** o podlahové ploše **30,5 m²** jako prostorově oddělenou část bytového domu a **podíl** na společných částech o velikosti **305/66303**.

K jednotce patří právo výlučného užívání balkónu, který je přístupný pouze z bytu v jednotce.

- **Jednotka č. 569/31** - zahrnuje **byt** o podlahové ploše **30,5 m²** jako prostorově oddělenou část bytového domu a **podíl** na společných částech o velikosti **305/66303**.

K jednotce patří právo výlučného užívání balkónu, který je přístupný pouze z bytu v jednotce.

- **Jednotka č. 569/32** - zahrnuje **byt** o podlahové ploše **30,5 m²** jako prostorově oddělenou část bytového domu a **podíl** na společných částech o velikosti **305/66303**.

K jednotce patří právo výlučného užívání balkónu, který je přístupný pouze z bytu v jednotce.

Jednotky v 6. nadzemním podlaží:

- **Jednotka č. 566/25** - zahrnuje **byt** o podlahové ploše **30,5 m²** jako prostorově oddělenou část bytového domu a **podíl** na společných částech o velikosti **305/66303**.

K jednotce patří právo výlučného užívání balkónu, který je přístupný pouze z bytu v jednotce.

- **Jednotka č. 566/26** - zahrnuje **byt** o podlahové ploše **29,8 m²** jako prostorově oddělenou část bytového domu a **podíl** na společných částech o velikosti **298/66303**.

K jednotce patří právo výlučného užívání balkónu, který je přístupný pouze z bytu v jednotce.

- **Jednotka č. 566/27** - zahrnuje **byt** o podlahové ploše **29,8 m²** jako prostorově oddělenou část bytového domu a **podíl** na společných částech o velikosti **298/66303**.

K jednotce patří právo výlučného užívání balkónu, který je přístupný pouze z bytu v jednotce.

- **Jednotka č. 566/28** - zahrnuje **byt** o podlahové ploše **29,8 m²** jako prostorově oddělenou část bytového domu a **podíl** na společných částech o velikosti **298/66303**.

K jednotce patří právo výlučného užívání balkónu, který je přístupný pouze z bytu v jednotce.

- **Jednotka č. 566/29** - zahrnuje **byt** o podlahové ploše **29,8 m²** jako prostorově oddělenou část bytového domu a **podíl** na společných částech o velikosti **298/66303**.

K jednotce patří právo výlučného užívání balkónu, který je přístupný pouze z bytu v jednotce.

- **Jednotka č. 566/30** - zahrnuje **byt** o podlahové ploše **30,5 m²** jako prostorově oddělenou část bytového domu a **podíl** na společných částech o velikosti **305/66303**.

K jednotce patří právo výlučného užívání balkónu, který je přístupný pouze z bytu v jednotce.

- **Jednotka č. 567/17** - zahrnuje **byt** o podlahové ploše **57,8 m²** jako prostorově oddělenou část bytového domu a **podíl** na společných částech o velikosti **578/66303**.

K jednotce patří právo výlučného užívání balkónu, který je přístupný pouze z bytu v jednotce.

- **Jednotka č. 567/18** - zahrnuje **byt** o podlahové ploše **57,8 m²** jako prostorově oddělenou část bytového domu a **podíl** na společných částech o velikosti **578/66303**.

K jednotce patří právo výlučného užívání balkónu, který je přístupný pouze z bytu v jednotce.

- **Jednotka č. 567/19** - zahrnuje **byt** o podlahové ploše **57,8 m²** jako prostorově oddělenou část bytového domu a **podíl** na společných částech o velikosti **578/66303**.

K jednotce patří právo výlučného užívání balkónu, který je přístupný pouze z bytu v jednotce.

- **Jednotka č. 567/20** - zahrnuje **byt** o podlahové ploše **57,8 m²** jako prostorově oddělenou část bytového domu a **podíl** na společných částech o velikosti **578/66303**.

K jednotce patří právo výlučného užívání balkónu, který je přístupný pouze z bytu v jednotce.

- **Jednotka č. 568/25** - zahrnuje **byt** o podlahové ploše **30,5 m²** jako prostorově oddělenou část bytového domu a **podíl** na společných částech o velikosti **305/66303**.

K jednotce patří právo výlučného užívání balkónu, který je přístupný pouze z bytu v jednotce.

- **Jednotka č. 568/26** - zahrnuje **byt** o podlahové ploše **29,8 m²** jako prostorově oddělenou část bytového domu a **podíl** na společných částech o velikosti **298/66303**.

K jednotce patří právo výlučného užívání balkónu, který je přístupný pouze z bytu v jednotce.

- **Jednotka č. 568/27** - zahrnuje **byt** o podlahové ploše **57,8 m²** jako prostorově oddělenou část bytového domu a **podíl** na společných částech o velikosti **578/66303**.

K jednotce patří právo výlučného užívání balkónu, který je přístupný pouze z bytu v jednotce.

- **Jednotka č. 568/28** - zahrnuje **byt** o podlahové ploše **57,8 m²** jako prostorově oddělenou část bytového domu a **podíl** na společných částech o velikosti **578/66303**.

K jednotce patří právo výlučného užívání balkónu, který je přístupný pouze z bytu v jednotce.

- **Jednotka č. 568/29** - zahrnuje **byt** o podlahové ploše **29,8 m²** jako prostorově oddělenou část bytového domu a **podíl** na společných částech o velikosti **298/66303**.

K jednotce patří právo výlučného užívání balkónu, který je přístupný pouze z bytu v jednotce.

- **Jednotka č. 568/30** - zahrnuje **byt** o podlahové ploše **30,5 m²** jako prostorově oddělenou část bytového domu a **podíl** na společných částech o velikosti **305/66303**.

K jednotce patří právo výlučného užívání balkónu, který je přístupný pouze z bytu v jednotce.

- **Jednotka č. 569/33** - zahrnuje **byt** o podlahové ploše **57,8 m²** jako prostorově oddělenou část bytového domu a **podíl** na společných částech o velikosti **578/66303**.

K jednotce patří právo výlučného užívání balkónu, který je přístupný pouze z bytu v jednotce.

- **Jednotka č. 569/34** - zahrnuje **byt** o podlahové ploše **57,8 m²** jako prostorově oddělenou část bytového domu a **podíl** na společných částech o velikosti **578/66303**.

K jednotce patří právo výlučného užívání balkónu, který je přístupný pouze z bytu v jednotce.

- **Jednotka č. 569/35** - zahrnuje **byt** o podlahové ploše **30,5 m²** jako prostorově oddělenou část bytového domu a **podíl** na společných částech o velikosti **305/66303**.

K jednotce patří právo výlučného užívání balkónu, který je přístupný pouze z bytu v jednotce.

- **Jednotka č. 569/36** - zahrnuje **byt** o podlahové ploše **30,5 m²** jako prostorově oddělenou část bytového domu a **podíl** na společných částech o velikosti **305/66303**.

K jednotce patří právo výlučného užívání balkónu, který je přístupný pouze z bytu v jednotce.

- **Jednotka č. 569/37** - zahrnuje **byt** o podlahové ploše **30,5 m²** jako prostorově oddělenou část bytového domu a **podíl** na společných částech o velikosti **305/66303**.

K jednotce patří právo výlučného užívání balkónu, který je přístupný pouze z bytu v jednotce.

- **Jednotka č. 569/38** - zahrnuje **byt** o podlahové ploše **30,5 m²** jako prostorově oddělenou část bytového domu a **podíl** na společných částech o velikosti **305/66303**.

K jednotce patří právo výlučného užívání balkónu, který je přístupný pouze z bytu v jednotce.

- **Jednotka č. 569/39** - zahrnuje **byt** o podlahové ploše **30,5 m²** jako prostorově oddělenou část bytového domu a **podíl** na společných částech o velikosti **305/66303**.

K jednotce patří právo výlučného užívání balkónu, který je přístupný pouze z bytu v jednotce.

- **Jednotka č. 569/40** - zahrnuje **byt** o podlahové ploše **30,5 m²** jako prostorově oddělenou část bytového domu a **podíl** na společných částech o velikosti **305/66303**.

K jednotce patří právo výlučného užívání balkónu, který je přístupný pouze z bytu v jednotce.

Jednotky v 7. nadzemním podlaží:

- **Jednotka č. 566/31** - zahrnuje **byt** o podlahové ploše **30,5 m²** jako prostorově oddělenou část bytového domu a **podíl** na společných částech o velikosti **305/66303**.

K jednotce patří právo výlučného užívání balkónu, který je přístupný pouze z bytu v jednotce.

- **Jednotka č. 566/32** - zahrnuje **byt** o podlahové ploše **29,8 m²** jako prostorově oddělenou část bytového domu a **podíl** na společných částech o velikosti **298/66303**.

K jednotce patří právo výlučného užívání balkónu, který je přístupný pouze z bytu v jednotce.

- **Jednotka č. 566/33** - zahrnuje **byt** o podlahové ploše **29,8 m²** jako prostorově oddělenou část bytového domu a **podíl** na společných částech o velikosti **298/66303**.

K jednotce patří právo výlučného užívání balkónu, který je přístupný pouze z bytu v jednotce.

- **Jednotka č. 566/34** - zahrnuje **byt** o podlahové ploše **29,8 m²** jako prostorově oddělenou část bytového domu a **podíl** na společných částech o velikosti **298/66303**.

K jednotce patří právo výlučného užívání balkónu, který je přístupný pouze z bytu v jednotce.

- **Jednotka č. 566/35** - zahrnuje **byt** o podlahové ploše **29,8 m²** jako prostorově oddělenou část bytového domu a **podíl** na společných částech o velikosti **298/66303**.

K jednotce patří právo výlučného užívání balkónu, který je přístupný pouze z bytu v jednotce.

- **Jednotka č. 566/36** - zahrnuje **byt** o podlahové ploše **30,5 m²** jako prostorově oddělenou část bytového domu a **podíl** na společných částech o velikosti **305/66303**.

K jednotce patří právo výlučného užívání balkónu, který je přístupný pouze z bytu v jednotce.

- **Jednotka č. 567/21** - zahrnuje **byt** o podlahové ploše **57,8 m²** jako prostorově oddělenou část bytového domu a **podíl** na společných částech o velikosti **578/66303**.

K jednotce patří právo výlučného užívání balkónu, který je přístupný pouze z bytu v jednotce.

- **Jednotka č. 567/22** - zahrnuje **byt** o podlahové ploše **57,8 m²** jako prostorově oddělenou část bytového domu a **podíl** na společných částech o velikosti **578/66303**.

K jednotce patří právo výlučného užívání balkónu, který je přístupný pouze z bytu v jednotce.

- **Jednotka č. 567/23** - zahrnuje **byt** o podlahové ploše **57,8 m²** jako prostorově oddělenou část bytového domu a **podíl** na společných částech o velikosti **578/66303**.

K jednotce patří právo výlučného užívání balkónu, který je přístupný pouze z bytu v jednotce.

- **Jednotka č. 567/24** - zahrnuje **byt** o podlahové ploše **57,8 m²** jako prostorově oddělenou část bytového domu a **podíl** na společných částech o velikosti **578/66303**.

K jednotce patří právo výlučného užívání balkónu, který je přístupný pouze z bytu v jednotce.

- **Jednotka č. 568/31** - zahrnuje **byt** o podlahové ploše **30,5 m²** jako prostorově oddělenou část bytového domu a **podíl** na společných částech o velikosti **305/66303**.

K jednotce patří právo výlučného užívání balkónu, který je přístupný pouze z bytu v jednotce.

- **Jednotka č. 568/32** - zahrnuje **byt** o podlahové ploše **29,8 m²** jako prostorově oddělenou část bytového domu a **podíl** na společných částech o velikosti **298/66303**.

K jednotce patří právo výlučného užívání balkónu, který je přístupný pouze z bytu v jednotce.

- **Jednotka č. 568/33** - zahrnuje **byt** o podlahové ploše **57,8 m²** jako prostorově oddělenou část bytového domu a **podíl** na společných částech o velikosti **578/66303**.

K jednotce patří právo výlučného užívání balkónu, který je přístupný pouze z bytu v jednotce.

- **Jednotka č. 568/34** - zahrnuje **byt** o podlahové ploše **57,8 m²** jako prostorově oddělenou část bytového domu a **podíl** na společných částech o velikosti **578/66303**.

K jednotce patří právo výlučného užívání balkónu, který je přístupný pouze z bytu v jednotce.

- **Jednotka č. 568/35** - zahrnuje **byt** o podlahové ploše **29,8 m²** jako prostorově oddělenou část bytového domu a **podíl** na společných částech o velikosti **298/66303**.

K jednotce patří právo výlučného užívání balkónu, který je přístupný pouze z bytu v jednotce.

- **Jednotka č. 568/36** - zahrnuje **byt** o podlahové ploše **30,5 m²** jako prostorově oddělenou část bytového domu a **podíl** na společných částech o velikosti **305/66303**.

K jednotce patří právo výlučného užívání balkónu, který je přístupný pouze z bytu v jednotce.

- **Jednotka č. 569/41** - zahrnuje **byt** o podlahové ploše **57,8 m²** jako prostorově oddělenou část bytového domu a **podíl** na společných částech o velikosti **578/66303**.

K jednotce patří právo výlučného užívání balkónu, který je přístupný pouze z bytu v jednotce.

- **Jednotka č. 569/42** - zahrnuje **byt** o podlahové ploše **57,8 m²** jako prostorově oddělenou část bytového domu a **podíl** na společných částech o velikosti **578/66303**.

K jednotce patří právo výlučného užívání balkónu, který je přístupný pouze z bytu v jednotce.

- **Jednotka č. 569/43** - zahrnuje **byt** o podlahové ploše **30,5 m²** jako prostorově oddělenou část bytového domu a **podíl** na společných částech o velikosti **305/66303**.

K jednotce patří právo výlučného užívání balkónu, který je přístupný pouze z bytu v jednotce.

- **Jednotka č. 569/44** - zahrnuje **byt** o podlahové ploše **30,5 m²** jako prostorově oddělenou část bytového domu a **podíl** na společných částech o velikosti **305/66303**.

K jednotce patří právo výlučného užívání balkónu, který je přístupný pouze z bytu v jednotce.

- **Jednotka č. 569/45** - zahrnuje **byt** o podlahové ploše **30,5 m²** jako prostorově oddělenou část bytového domu a **podíl** na společných částech o velikosti **305/66303**.

K jednotce patří právo výlučného užívání balkónu, který je přístupný pouze z bytu v jednotce.

- **Jednotka č. 569/46** - zahrnuje **byt** o podlahové ploše **30,5 m²** jako prostorově oddělenou část bytového domu a **podíl** na společných částech o velikosti **305/66303**.

K jednotce patří právo výlučného užívání balkónu, který je přístupný pouze z bytu v jednotce.

- **Jednotka č. 569/47** - zahrnuje **byt** o podlahové ploše **30,5 m²** jako prostorově oddělenou část bytového domu a **podíl** na společných částech o velikosti **305/66303**.

K jednotce patří právo výlučného užívání balkónu, který je přístupný pouze z bytu v jednotce.

- **Jednotka č. 569/48** - zahrnuje **byt** o podlahové ploše **30,5 m²** jako prostorově oddělenou část bytového domu a **podíl** na společných částech o velikosti **305/66303**.

K jednotce patří právo výlučného užívání balkónu, který je přístupný pouze z bytu v jednotce.

Článek III.

určení a popis společných částí se zřetelem k jejich stavební, technické nebo uživatelské povaze § 1166 odst. 1 písm. b) bod 2. občanského zákoníku

3.1 Společnými částmi nemovité věci ve smyslu § 1160 občanského zákoníku jsou zejména:

- a) pozemek, na němž je Budova zřízena a pozemky funkčně související s provozem a správou Budovy;

udržovány povrchové části, zábradlí balkonů a všechny další části, které nejsou nosné. Vzhled balkonů musí zůstat z vnějšího pohledu jednotný.

3.4 Na nemovité věci nejsou vymezeny společné části vyhrazené k výlučnému užívání vlastníků jen některých jednotek společně.

Článek IV.

Věcná a jiná práva a závady přecházející se vznikem vlastnického práva k jednotce na všechny vlastníky jednotek nebo na některé z nich § 1166 odst. 1 písm. c) občanského zákoníku

4.1 Vlastníkům jednotek vznikne zápisem vkladu vlastnického práva k jednotkám do katastru nemovitostí právo svobodně spravovat, výlučně užívat a uvnitř stavebně upravovat svůj byt, popř. nebytový prostor, jakož i užívat společné části nemovité věci, nesmí však ztížit jinému vlastníku jednotky výkon stejných práv ani ohrozit, změnit nebo poškodit společné části nemovité věci. Vlastníkům jednotek současně vznikne povinnost udržovat svůj byt, popř. nebytový prostor, jakož i společné části nemovité věci, které mají vyhrazeny ve výlučném užívání, jak to vyžaduje nezávadný stav a dobrý vzhled Nemovité věci.

4.2 S vlastnictvím jednotky je neoddělitelně spojeno členství ve společenství vlastníků jednotek (dále jen „**Společenství vlastníků**“). Do vzniku Společenství vlastníků je správcem Družstvo (dále jen „**správce**“ nebo „**osoba odpovědná za správu domu**“). Práva a povinnosti statutárního orgánu do vzniku Společenství vlastníků vykonává správce. O záležitostech příslušejících k rozhodnutí shromáždění rozhodují vlastníci jednotek obdobně – podle podílů na společných částech. Vlastníci jednotek jsou povinni přispívat na náklady spojené se správou nemovité věci a hradit náklady na plnění spojená s užíváním jednotek formou měsíčních záloh podle měsíčního předpisu. Předpis prvních plateb souvisejících s užíváním bytů poskytne nabyvatelům jednotek správce, aniž by se ke stanovení výše záloh vyžadovalo schválení ostatních vlastníků. Správa do vzniku Společenství vlastníků se řídí ustanoveními § 1191 až § 1193 občanského zákoníku. Vznikem vlastnického práva k jednotkám vzniká vlastníkově jednotky povinnost řídit se pravidly pro správu domu a pro užívání společných částí, jakož i zajistit jejich dodržování osobami, jimž umožnil přístup do domu nebo bytu. Jedná se zejména o práva a povinnosti vlastníků jednotek upravené v § 1175 až § 1184 občanského zákoníku.

4.3 Vznikem vlastnického práva k jednotkám vzniká vlastníkově jednotky povinnost platit předepsané zálohy na plnění spojená nebo související s užíváním bytu, popř. nebytového prostoru, zejména ze smluv týkajících se dodávek médií a služeb pro vlastníky jednotek, zejména ze:

- smlouvy o dodávce vody a odvádění odpadních vod č. 65007224, uzavřené se společností Severočeské vodovody a kanalizace, a.s., IČ 49099451, se sídlem Přítkovská 1689/14, Trnovany, 415 50 Teplice;
- smlouvy o dodávce vody a odvádění odpadních vod č. 65008109, uzavřené se společností Severočeské vodovody a kanalizace, a.s., IČ 49099451, se sídlem Přítkovská 1689/14, Trnovany, 415 50 Teplice;
- smlouvy o dodávce vody a odvádění odpadních vod č. 65008921, uzavřené se společností Severočeské vodovody a kanalizace, a.s., IČ 49099451, se sídlem Přítkovská 1689/14, Trnovany, 415 50 Teplice;
- smlouvy o dodávce vody a odvádění odpadních vod č. 65010150, uzavřené se společností Severočeské vodovody a kanalizace, a.s., IČ 49099451, se sídlem Přítkovská 1689/14, Trnovany, 415 50 Teplice;

- b) vodorovné a svislé nosné konstrukce včetně základů domu, obvodové stěny domu;
- c) obvodové stěny prostorově ohraničující byt i v případě, že jde o nenosné svislé konstrukce;
- d) podlahy, vyjma podlahových krytin v bytě a všeho, co je spojeno s položením či usazením a s funkcí příslušného druhu podlahových krytin, spolu s případnou kročejovou protihlukovou izolací a s tepelnou izolací, je-li součástí podlahové krytiny a nezasahuje do společných částí domu;
- e) střecha včetně výplní výstupních otvorů, izolací, hromosvodů, lávek, dešťových žlabů a svodů venkovních či vnitřních;
- f) zápraží, schody, vchody a vstupní dveře do domu, průčelí, schodiště, chodby, výplně stavebních otvorů hlavní svislé konstrukce (okna včetně okenic);
- g) výkladní skříň (výkladce) v rozsahu, v jakém se nachází v rovině obvodové stěny domu, včetně vnějšího skla, která je vždy ve výlučném užívání vlastníka jednotky, kromě částí výkladce vstupujících od vnitřního povrchu obvodové stěny do vnitřního prostoru místnosti;
- h) balkony, lodžie, terasy, i v případě, že jsou přístupné pouze z bytu nebo nebytového prostoru v jednotce; tyto společné části, jsou-li přístupné pouze z bytu nebo nebytového prostoru v jednotce, jsou vždy ve výlučném užívání vlastníka příslušné jednotky;
- i) okna a dveře (včetně vjezdových vrat) ve společných prostorách mimo vstupních dveří do bytových jednotek;
- j) místnosti výměňkových (předávacích) stanic, včetně všech technických zařízení a součástí, nejsou-li ve vlastnictví jiné osoby;
- k) výtahy ve společných částech;
- l) kočárkárny, místnosti pro kontejnery (odpadky), úklidové místnosti, sklady a další místnosti nacházející se ve společných částech domu, které nejsou vymezeny jako byt či nebytový prostor v jednotce nebo součást bytu nebo nebytového prostoru v jednotce;
- m) prostory, v nichž jsou umístěny sklepní kóje;
- n) prostory, v nichž jsou umístěna parkovací místa;
- o) přípojky od hlavního řadu nebo od hlavního vedení pro dodávky energií, vody, pro odvádění odpadních vod, pokud nejsou ve vlastnictví dodavatelů, domovní potrubí odpadních vod až po výpusť (zařízení) pro napojení potrubí odpadních vod z bytu, domovní potrubí pro odvádění dešťových vod;
- p) rozvody elektrické energie až k bytovému jističi za elektroměrem;
- q) rozvody vody teplé i studené včetně stoupacích šachet, ať jde o hlavní svislé rozvody, nebo odbočky od nich až k poměrovým měřidlům pro byt, včetně těchto měřidel nebo uzávěrů; to se netýká rozvodů uvnitř bytu, včetně vodovodních baterií;
- r) celá soustava rozvodů tepla, včetně rozvodů v bytě, radiátorů a jiných otopných těles, včetně termostatických ventilů a zařízení sloužícího k rozúčtování nákladů na topení; části rozvodů umístěné v bytě, radiátory a termostatické ventily jsou ve výlučném užívání vlastníka jednotky jako společné části;
- s) protipožární zařízení, nouzové osvětlení včetně záložních zdrojů, osvětlení společných částí;
- t) veškerá zařízení vzduchotechniky až k zapojení do bytu; obdobně to platí pro veškeré druhy ventilací;
- u) systémy rozvodu a příjmu televizního signálu a datových sítí až k zapojení do bytu;
- v) rozvody telefonu, domácí zvonek, poštovní schránky, vnitřní vybavení a umělecká výzdoba společných částí domu, vjezdové brány, vrata a jiné příslušenství domu, které je nezbytně nutné k provozu domu a k užívání jednotek a z hlediska své povahy je k tomuto účelu určeno.

3.2 Všechny společné části nemovité věci, s výjimkou společných částí, které jsou vyhrazeny dle tohoto Prohlášení k výlučnému užívání vlastníků příslušných jednotek, budou sloužit všem vlastníkům jednotek společně.

3.3 Každý z vlastníků jednotek, který má právo výlučného užívání balkónu přístupným pouze z jeho bytu v jednotce, je povinen jej udržovat na svůj náklad, a to tak, že na náklady vlastníka budou

udržovány povrchové části, zábradlí balkonů a všechny další části, které nejsou nosné. Vzhled balkonů musí zůstat z vnějšího pohledu jednotný.

3.4 Na nemovité věci nejsou vymezeny společné části vyhrazené k výlučnému užívání vlastníků jen některých jednotek společně.

Článek IV.

Věcná a jiná práva a závady přecházející se vznikem vlastnického práva k jednotce na všechny vlastníky jednotek nebo na některé z nich § 1166 odst. 1 písm. c) občanského zákoníku

4.1 Vlastníkům jednotek vznikne zápisem vkladu vlastnického práva k jednotkám do katastru nemovitostí právo svobodně spravovat, výlučně užívat a uvnitř stavebně upravovat svůj byt, popř. nebytový prostor, jakož i užívat společné části nemovité věci, nesmí však ztížit jinému vlastníku jednotky výkon stejných práv ani ohrozit, změnit nebo poškodit společné části nemovité věci. Vlastníkům jednotek současně vznikne povinnost udržovat svůj byt, popř. nebytový prostor, jakož i společné části nemovité věci, které mají vyhrazeny ve výlučném užívání, jak to vyžaduje nezávadný stav a dobrý vzhled Nemovité věci.

4.2 S vlastnictvím jednotky je neoddělitelně spojeno členství ve společenství vlastníků jednotek (dále jen „**Společenství vlastníků**“). Do vzniku Společenství vlastníků je správcem Družstvo (dále jen „**správce**“ nebo „**osoba odpovědná za správu domu**“). Práva a povinnosti statutárního orgánu do vzniku Společenství vlastníků vykonává správce. O záležitostech příslušejících k rozhodnutí shromáždění rozhodují vlastníci jednotek obdobně – podle podílů na společných částech. Vlastníci jednotek jsou povinni přispívat na náklady spojené se správou nemovité věci a hradit náklady na plnění spojená s užíváním jednotek formou měsíčních záloh podle měsíčního předpisu. Předpis prvních plateb souvisejících s užíváním bytů poskytne nabyvatelům jednotek správce, aniž by se ke stanovení výše záloh vyžadovalo schválení ostatních vlastníků. Správa do vzniku Společenství vlastníků se řídí ustanoveními § 1191 až § 1193 občanského zákoníku. Vznikem vlastnického práva k jednotkám vzniká vlastníkově jednotky povinnost řídit se pravidly pro správu domu a pro užívání společných částí, jakož i zajistit jejich dodržování osobami, jimž umožnil přístup do domu nebo bytu. Jedná se zejména o práva a povinnosti vlastníků jednotek upravené v § 1175 až § 1184 občanského zákoníku.

4.3 Vznikem vlastnického práva k jednotkám vzniká vlastníkově jednotky povinnost platit předepsané zálohy na plnění spojená nebo související s užíváním bytu, popř. nebytového prostoru, zejména ze smluv týkajících se dodávek médií a služeb pro vlastníky jednotek, zejména ze:

- smlouvy o dodávce vody a odvádění odpadních vod č. 65007224, uzavřené se společností Severočeské vodovody a kanalizace, a.s., IČ 49099451, se sídlem Přítkovská 1689/14, Trnovany, 415 50 Teplice;
- smlouvy o dodávce vody a odvádění odpadních vod č. 65008109, uzavřené se společností Severočeské vodovody a kanalizace, a.s., IČ 49099451, se sídlem Přítkovská 1689/14, Trnovany, 415 50 Teplice;
- smlouvy o dodávce vody a odvádění odpadních vod č. 65008921, uzavřené se společností Severočeské vodovody a kanalizace, a.s., IČ 49099451, se sídlem Přítkovská 1689/14, Trnovany, 415 50 Teplice;
- smlouvy o dodávce vody a odvádění odpadních vod č. 65010150, uzavřené se společností Severočeské vodovody a kanalizace, a.s., IČ 49099451, se sídlem Přítkovská 1689/14, Trnovany, 415 50 Teplice;

- smlouvy o sdružených službách dodávky elektřiny číslo smluvního účtu 7200017156 uzavřené se společností ARMEX ENERGY a.s., IČ 27266141, se sídlem Folknářská 1246/21, 405 02
- smlouvy o dodávce a odběru tepla a teplé užitkové vody ze dne 21.12.2010 od odběratele S group: Facility management s.r.o. IČ 44568118, se sídlem Jeronýmova 570/22, Liberec 7, 460 07

4.4 Vznikem vlastnického práva k jednotkám vzniká vlastníkovvi jednotky povinnost přispívat na správu nemovité věci včetně příspěvků na odměňování osoby, která Bytový dům spravuje nebo členů jejích orgánů, na vedení účetnictví a na podobné náklady vlastní správní činnosti, zejména ze smlouvy o zajišťování správy domu uzavřené s družstvem Stavební bytové družstvo SEVER ze dne 10.10.2006, IČO: 00042579 se sídlem Bažantí 1415/3, Liberec I-Staré Město, 460 01 Liberec.

4.5 Vlastník prohlašuje, že kromě práv a závazků, vyplývajících ze smluv uvedených výše na nemovité věci, neváznou žádné právní povinnosti jako zástavní práva, věcná břemena nebo jiné právní vady a omezení.

Článek V.
Schémata všech podlaží
§ 1166 odst. 2 občanského zákoníku

Podle občanského zákoníku se přikládají k prohlášení o rozdělení práva k nemovité věci na vlastnické právo k jednotkám schémata všech podlaží určující polohu bytů a nebytových prostor v jednotce a společných částí domu, a to spolu s údaji o podlahových plochách bytů. Tato schémata tvoří **přílohu č. 1** tohoto Prohlášení.

Článek VI.

Níže podepsané Družstvo tímto prohlašuje, že toto prohlášení o rozdělení práva k nemovité věci na vlastnické právo k jednotkám odpovídá jeho pravé a svobodné vůli, a na důkaz toho připojuje níže svůj podpis.

V LIBERCI, dne 24. 11. 2022

V LIBERCI, dne 24. 11. 2022





ING. JIŘÍ HALÁNEK
PŘEDSĚDA PŘEDSTAVENSTVA

ANTONÍN SUCHAN
MÍSTOPŘEDSĚDA PŘEDSTAVENSTVA

Budova č. p. 566, 567, 568, 569
ul. Jeronýmova, Liberec
kat. území Horní Růžodol

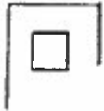
1.PP



plocha společné části domu

Budova č. p. 566, 567, 568, 569
ul. Jeronýmova, Liberec
kat. území Horní Růžodol

1. NP

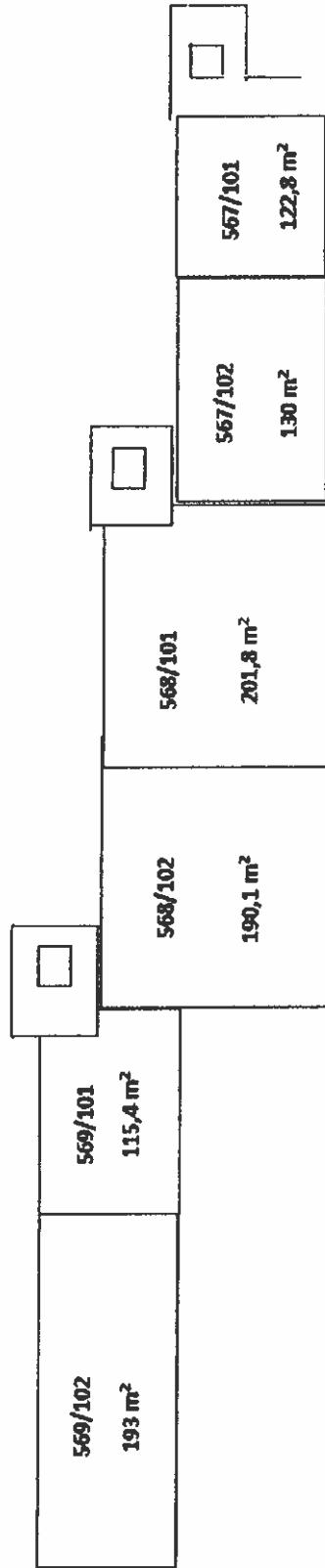

 plocha společné části domu

 podlahová plocha nebytového prostoru

2. NP

Budova č. p. 566, 567, 568, 569
 ul. Jeronýmova, Liberec
 kat. území Horní Růžodol

Číslo jednotky	Plocha v m ²
568/1	30,5
568/2	29,8
568/3	57,8
568/4	57,8
568/5	29,8
568/6	30,5

Číslo jednotky	Plocha v m ²
567/1	57,8
567/2	57,8
567/3	57,8
567/4	57,8

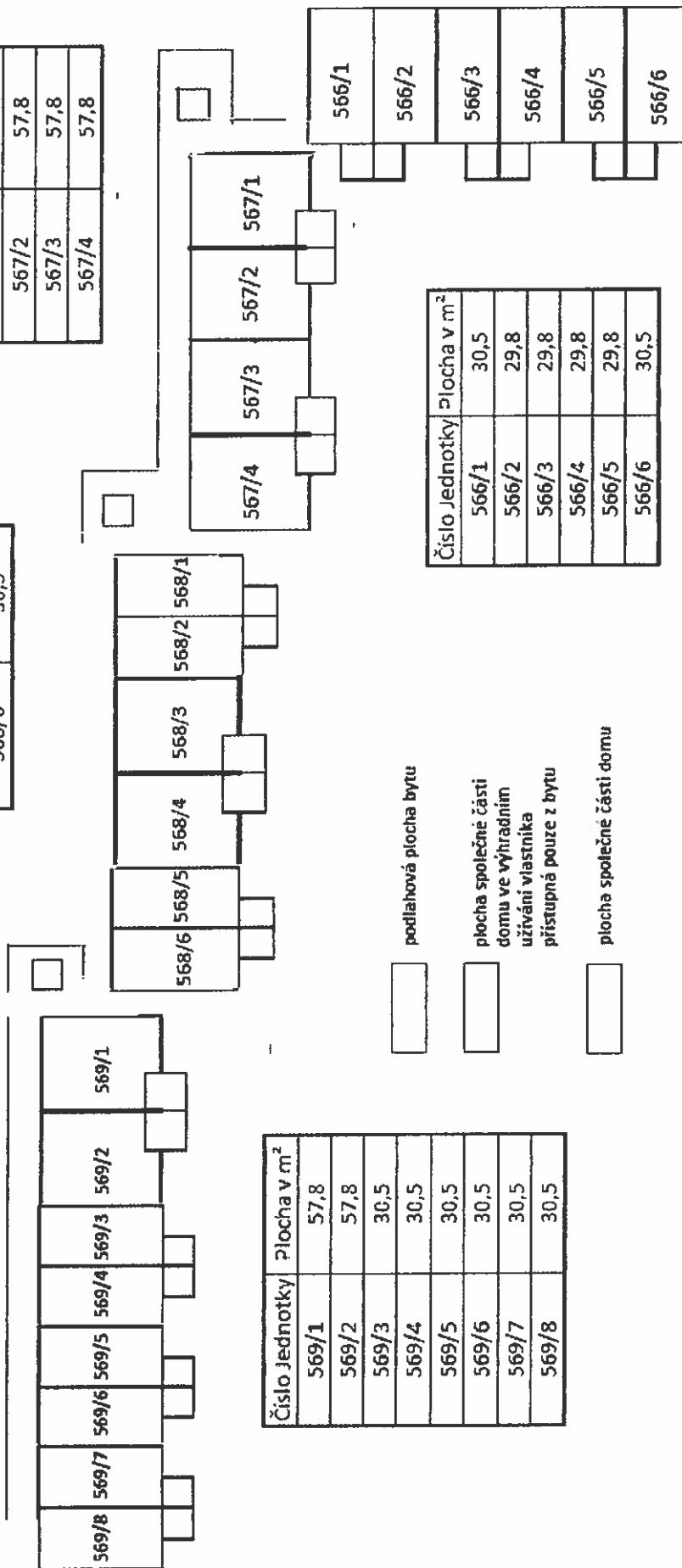

Číslo jednotky	Plocha v m ²
569/1	57,8
569/2	57,8
569/3	30,5
569/4	30,5
569/5	30,5
569/6	30,5
569/7	30,5
569/8	30,5

podlahová plocha bytu

plocha společně části domu ve výhradním užívání vlastníka

plocha společně části domu

Číslo jednotky	Plocha v m ²
566/1	30,5
566/2	29,8
566/3	29,8
566/4	29,8
566/5	29,8
566/6	30,5

3. NP

Budova č. p. 566, 567, 568, 569
ul. Jeronýmova, Liberec
kat. území Horní Růžodol

Číslo jednotky	plocha v m ²
568/7	30,5
568/8	29,8
568/9	57,8
568/10	57,8
568/11	29,8
568/12	30,5

Číslo jednotky	plocha v m ²
567/5	57,8
567/6	57,8
567/7	57,8
567/8	57,8

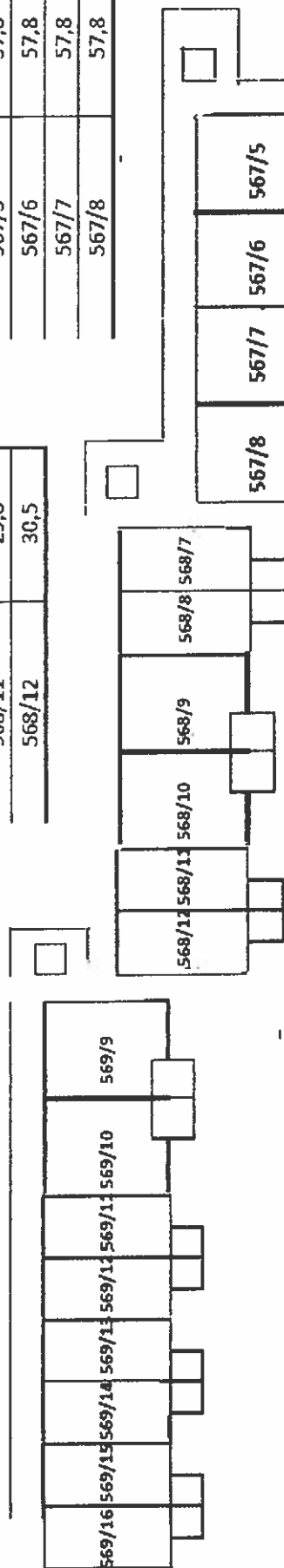

Číslo jednotky	plocha v m ²
569/9	57,8
569/10	57,8
569/11	30,5
569/12	30,5
569/13	30,5
569/14	30,5
569/15	30,5
569/16	30,5

podlahová plocha bytu

plocha společné části domu ve výhradním užívání vlastníka přístupná pouze z bytu

plocha společné části domu

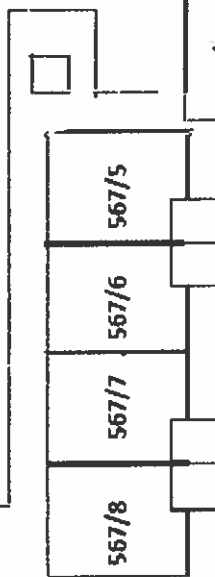

Číslo jednotky	plocha v m ²
566/7	30,5
566/8	29,8
566/9	29,8
566/10	29,8
566/11	29,8
566/12	30,5

566/7

566/8

566/9

566/10

566/11

566/12

567/5

567/6

567/7

567/8

568/7

568/8

568/9

568/10

568/11

568/12

569/9

569/10

569/11

569/12

569/13

569/14

569/15

569/16

Budova č. p. 566, 567, 568, 569
ul. Jeronýmova, Liberec
kat. území Horní Růžodol

Číslo jednotky	Plocha v m ²
568/13	30,5
568/14	29,8
568/15	57,8
568/16	57,8
568/17	29,8
568/18	30,5

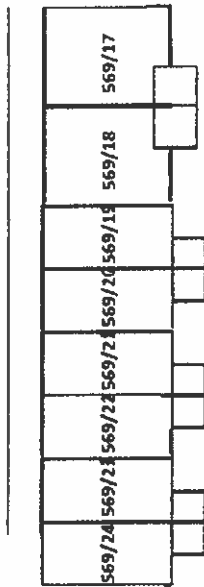

Číslo jednotky	Plocha v m ²
569/17	57,8
569/18	57,8
569/19	30,5
569/20	30,5
569/21	30,5
569/22	30,5
569/23	30,5
569/24	30,5

4. NP

Číslo jednotky	Plocha v m ²
567/9	57,8
567/10	57,8
567/11	57,8
567/12	57,8

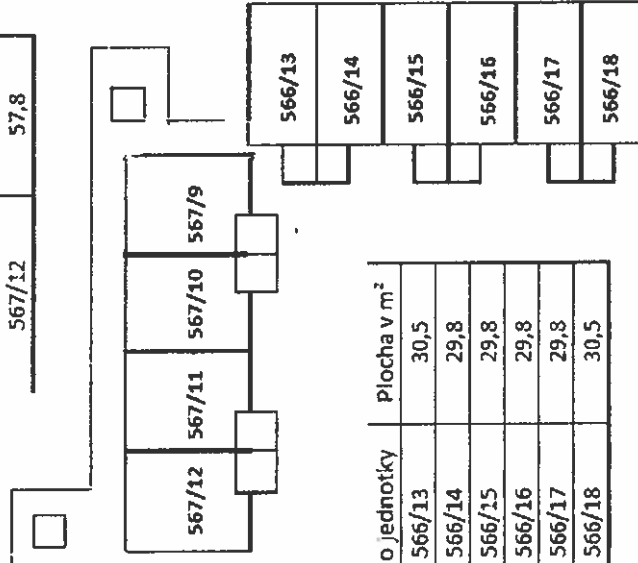

Číslo jednotky	Plocha v m ²
566/13	30,5
566/14	29,8
566/15	29,8
566/16	29,8
566/17	29,8
566/18	30,5

podlahová plocha bytu

plocha společné části domu ve výtřadním užívání vlastníků přístupná pouze z bytu

plocha společné části domu

566/13
566/14
566/15
566/16
566/17
566/18

Budova č. p. 566, 567, 568, 569
ul. Jeronýmova, Liberec
kat. území Horní Růžodol

Číslo jednotky	Plocha v m ²
568/19	30,5
568/20	29,8
568/21	57,8
568/22	57,8
568/23	29,8
568/24	30,5

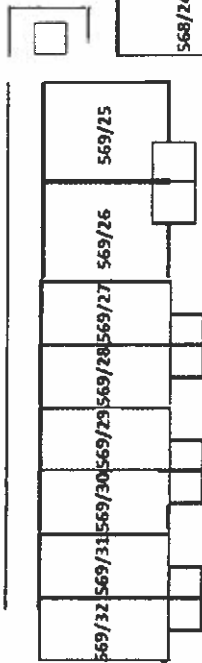

Číslo jednotky	Plocha v m ²
569/25	57,8
569/26	57,8
569/27	30,5
569/28	30,5
569/29	30,5
569/30	30,5
569/31	30,5
569/32	30,5

- podlahová plocha bytu
- plocha společné části domu ve výhradním užívání vlastníka přístupná pouze z bytu
- plocha společné části domu

5. NP

Číslo jednotky	Plocha v m ²
567/13	57,8
567/14	57,8
567/15	57,8
567/16	57,8

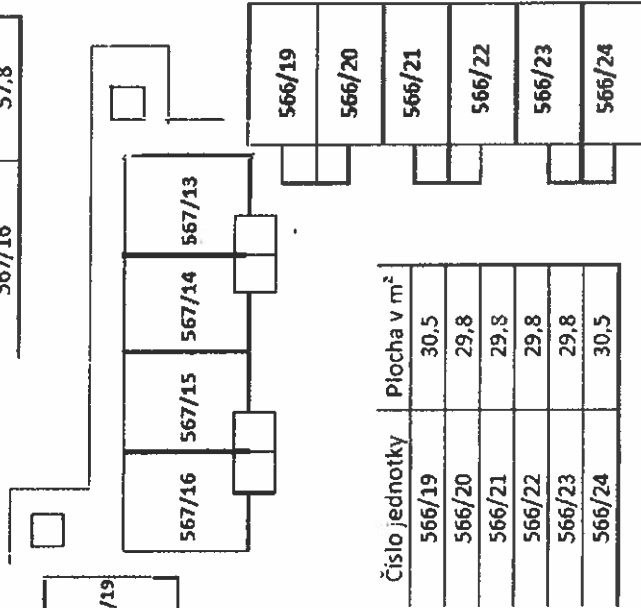

Číslo jednotky	Plocha v m ²
566/19	30,5
566/20	29,8
566/21	29,8
566/22	29,8
566/23	29,8
566/24	30,5

Budova č. p. 566, 567, 568, 569
ul. Jeronýmova, Liberec
kat. území Horní Růžodol

Číslo jednotky	Plocha v m ²
568/25	30,5
568/26	29,8
568/27	57,8
568/28	57,8
568/29	29,8
568/30	30,5

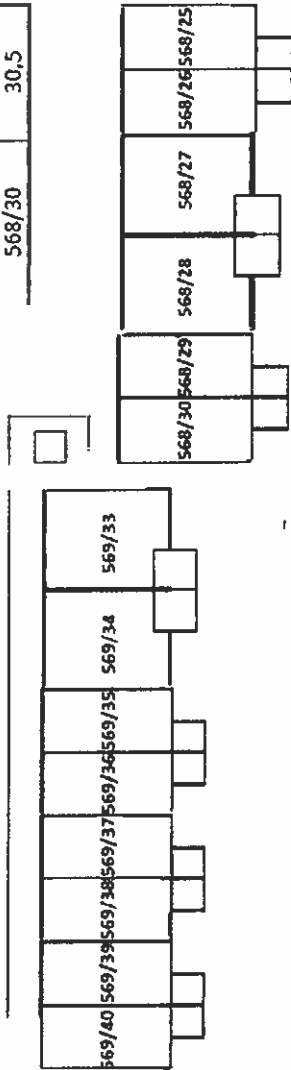

Číslo jednotky	Plocha v m ²
569/33	57,8
569/34	57,8
569/35	30,5
569/36	30,5
569/37	30,5
569/38	30,5
569/39	30,5
569/40	30,5

- podlahová plocha bytu
- plocha společné části domu ve výhradním užívání vlastníka přístupná pouze z bytu
- plocha společné části domu

6. NP

Číslo jednotky	Plocha v m ²
567/17	57,8
567/18	57,8
567/19	57,8
567/20	57,8

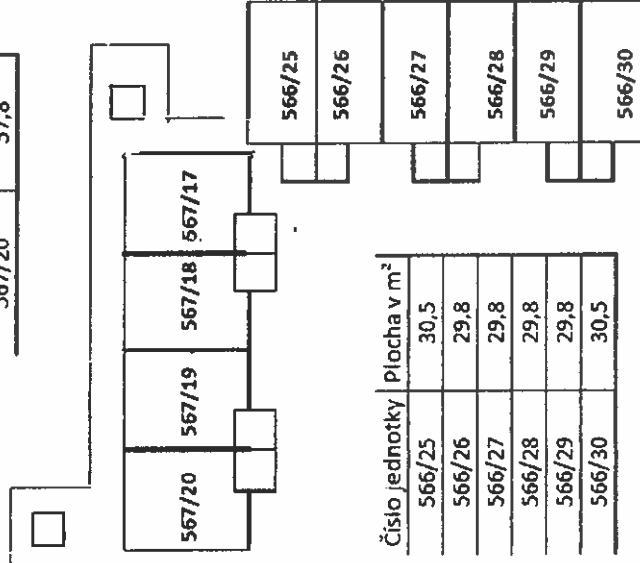

Číslo jednotky	Plocha v m ²
566/25	30,5
566/26	29,8
566/27	29,8
566/28	29,8
566/29	29,8
566/30	30,5

Budova č. p. 566, 567, 568, 569
ul. Jeronýmova, Liberec
kat. území Horní Růžodol

Číslo jednotky	Plocha v m ²
568/31	30,5
568/32	29,8
568/33	57,8
568/34	57,8
568/35	29,8
568/36	30,5

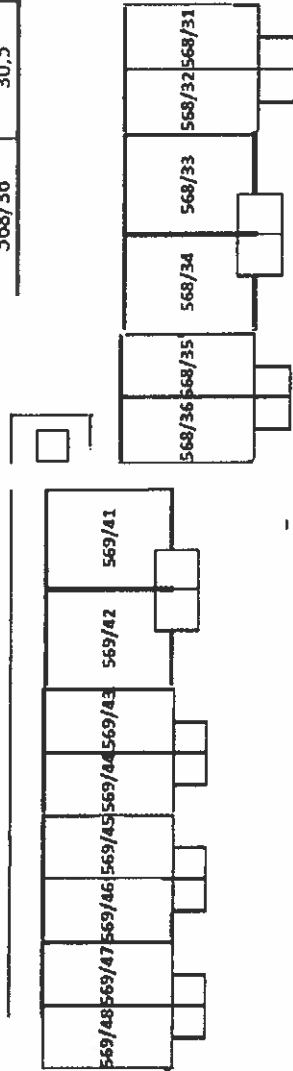

Číslo jednotky	Plocha v m ²
569/41	57,8
569/42	57,8
569/43	30,5
569/44	30,5
569/45	30,5
569/46	30,5
569/47	30,5
569/48	30,5

- podlahová plocha bytu
- plocha společné části domu ve výhradním užívání vlastníka přístupná pouze z bytu
- plocha společné části domu

7. NP

Číslo jednotky	Plocha v m ²
567/21	57,8
567/22	57,8
567/23	57,8
567/24	57,8

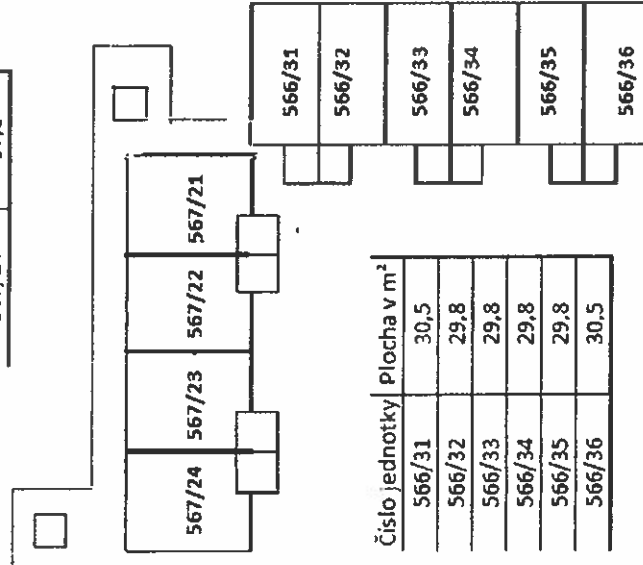

Číslo jednotky	Plocha v m ²
566/31	30,5
566/32	29,8
566/33	29,8
566/34	29,8
566/35	29,8
566/36	30,5

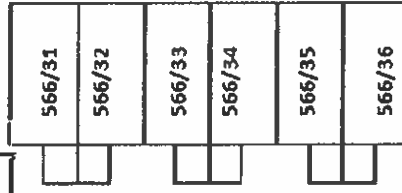

PROHLÁŠENÍ O PRAVOSTI PODPISU NA LISTINĚ NESEPSANÉ ADVOKÁTEM

Běžné číslo knihy o prohlášeních o pravosti podpisu 20363/188/2022/C, 20363/189/2022/C.

Já, níže podepsaná Mgr. Monika Andresová, advokátka se sídlem v Praze 1, Hyberská 1007/20, zapsaná v seznamu advokátů vedeném Českou advokátní komorou pod ev. č. 17415, prohlašuji, že tuto listinu předem mnou vlastnoručně v 1 vyhotovení podepsali:

1. Jiří Halámek, nar. dne 13. 7. 1955, bytem Jeronýmova 566, Liberec, jehož totožnost jsem zjistila z občanského průkazu č.: 207816061.
2. Antonín Suchy, nar. dne 30. 3. 1947, bytem Jeronýmova 566, Liberec, jehož totožnost jsem zjistila z občanského průkazu č.: 204345037.

Podpsaný advokát tímto prohlášením o pravosti podpisu nepotvrzuje správnost ani pravdivost údajů uvedených v této listině, ani její soulad s právními předpisy.

V Liberci, dne 24. 11. 2022

Mgr. Monika Andresová
advokát
ev. č.: ČAK 17415